



## CPX Kuljetussäiliö 500 litran

Innovatiivinen 500 litran kuljetussäiliö hillitsee ja vakauttaa nesteen liikettä tehokkaasti, mikä tekee siitä ihanteellisen monenlaisiin käyttötarkoituksiin. Säiliön voi asettaa pysty- tai vaakasuoraan, joten se sopii useisiin erilaisiin ajoneuvoihin, kuten kuorma-autoihin, lava-autoihin, perävaunuihin ja veneisiin. Vakaa säiliö on täydellinen ratkaisu liitännöille, pumpuille ja voimakkaille virtauksille, ja tilavuutta voi lisätä liittämällä useita säiliöitä yhteen.

Kuljetussäiliö on vain 420 mm paksu, mikä tehostaa tilankäyttöä ja helpottaa liikkumista ahtaissa tiloissa. Se soveltuukin erittäin hyvin nesteiden säilytykseen veneissä ja pienemmissä kulkuvälineissä, joissa sitä voidaan käyttää juomaveden, harmaan veden tai WC-veden säilyttämiseen.

Säiliö on luotettava ratkaisu esimerkiksi siirrettäviin kastelujärjestelmiin, maanviljelyyn ja eläintenhoitoon. Kuljetussäiliö soveltuu erinomaisesti myös palontorjuntaan, jäänpoistoon ja tapahtumajärjestäjille makean veden käsittelyyn.

Art.nr: 21550



Vaatii yhden oven



Arvioitu koko

### Tekniset tiedot

Materiaali	PE
Eesitys	Suljettu
Kansityyppi	
Väri	Luonnollinen
Tilavuus (L)	500
Pituus (mm)	1740
Leveys (mm)	420
Korkeus (mm)	1200
Paino (kg)	70
Tiheyspitoisuus (max kg/l)	1,2

Kierrätys



### Ominaisuudet



Säiliöt voidaan varustaa yhteillä



Kierrätettävä materiaali



Laaja lämpötila-alue



Hyvä kemikaali- ja korroosiokestävyys



Tiiveystestaus



Logistiikkaratkaisut



Elintarvikehyväksyntä

Painettu 27.9.2024

Revision	
REV.	Ändringsmeddelande
	Datum
	Godkänd

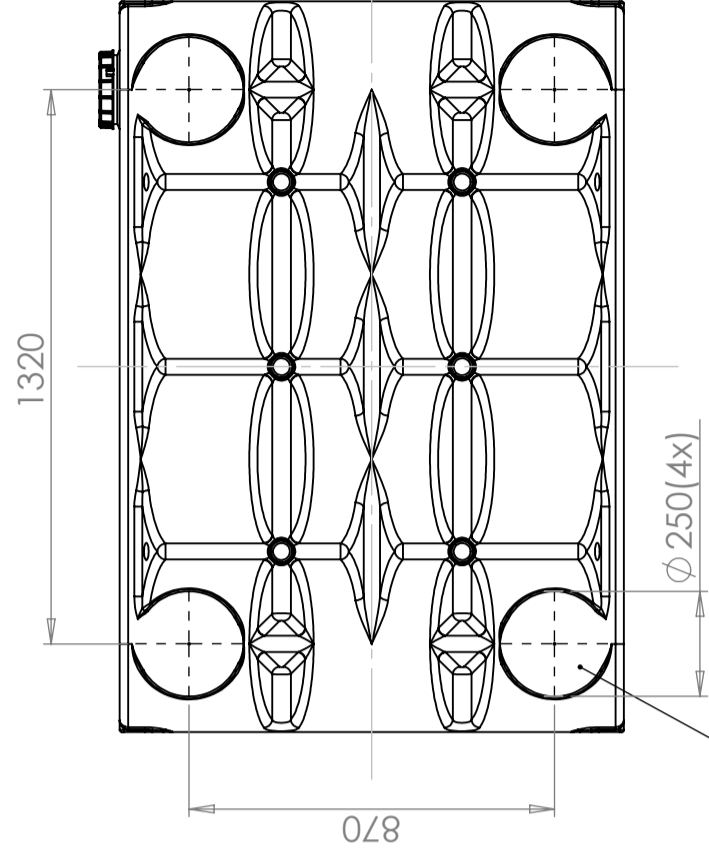
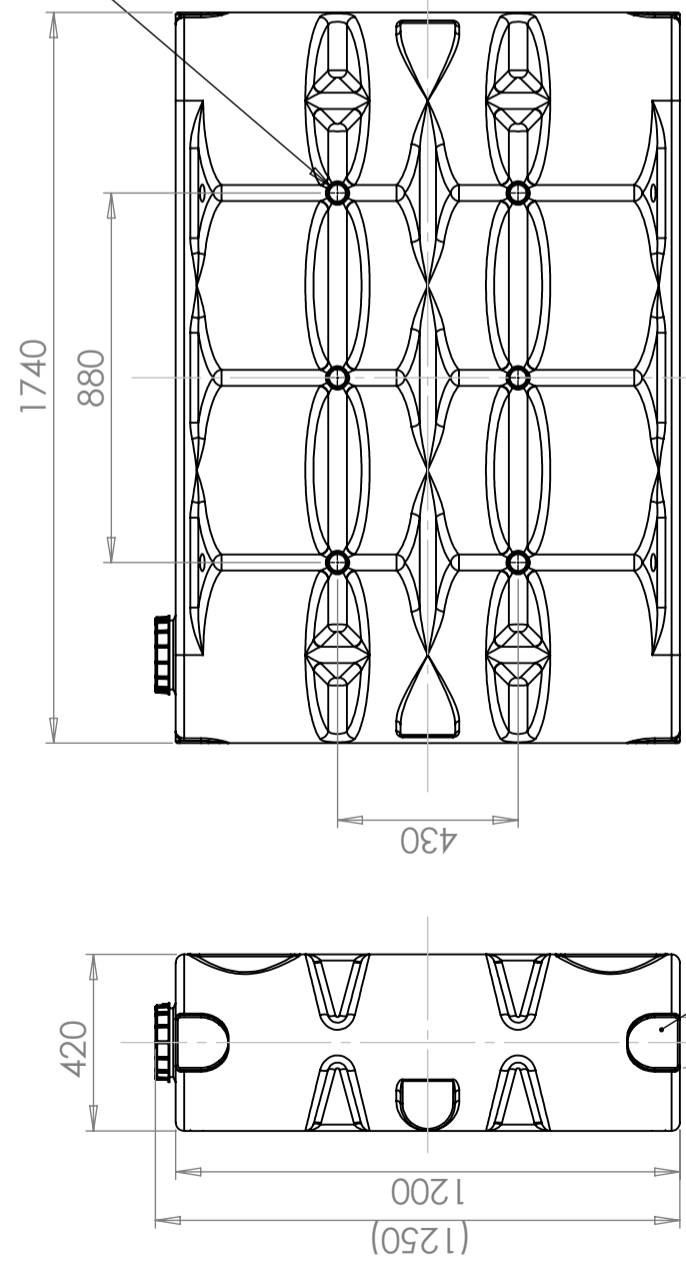
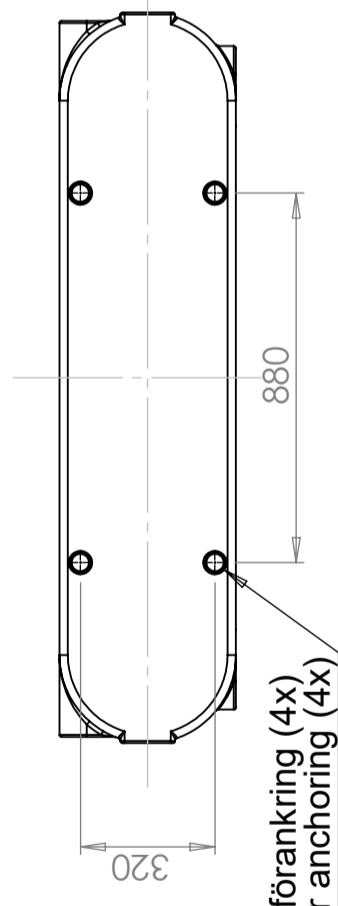

Yta för extra anslutningar (6x)  
 Surface for optional connections (6x)

Yta för extra anslutningar alt. lock Ø220mm (4x)  
 Surface for optional connections or lid Ø220mm(4x)

Logo och datummärkning  
 Logo and date mark

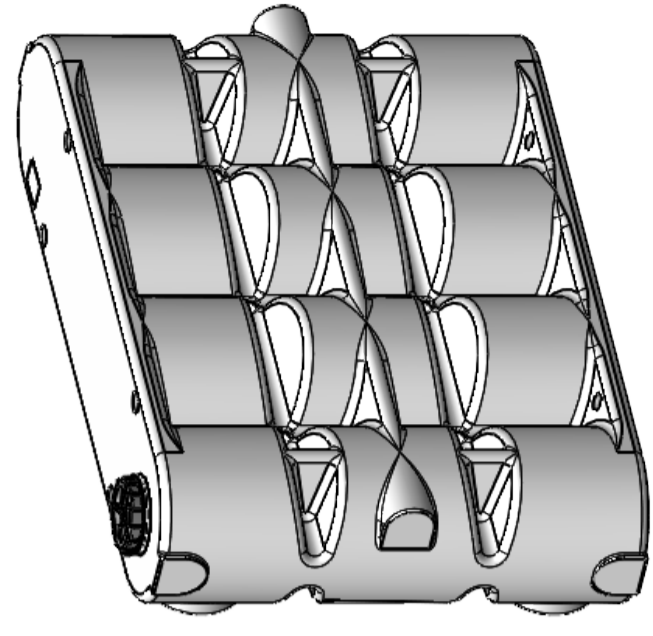
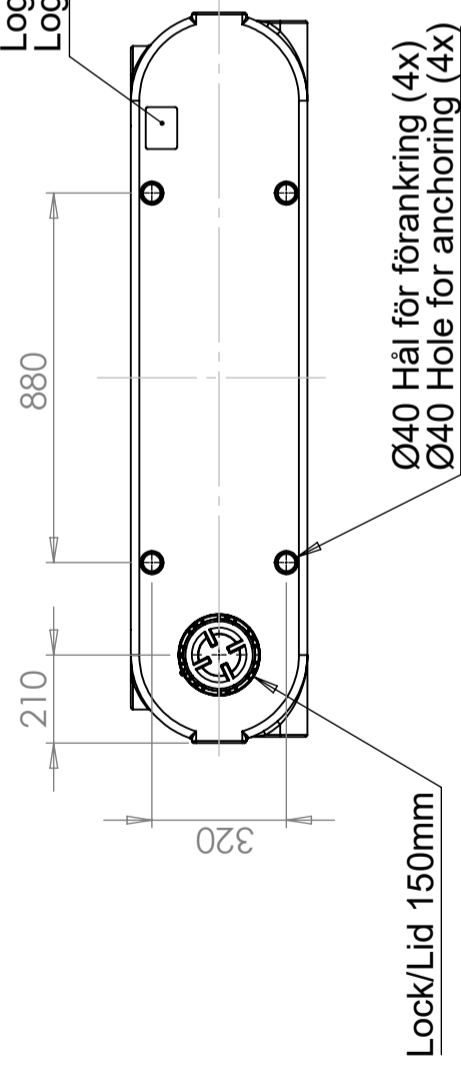

Konstruerad av	JA	Granskad av	FB	Godkänd av - datum	2024-06-17	Generell Ytjämnhet, Ra	Skala	1:18
Ägare						Generell tolerans SS-ISO 2768-1	Vyplacering	

Titel/Benämning	
Transport Tank 500L, Vertical Version	
Ritningsnummer	21550 Assembly
Utgåva	A
Blad	1(1)

Generella toleranser om ej annat anges på ritning	Tillåtna avvikelser för längdbasområde. Gäller +20°C		
General tolerances if not other stated on drawing	Permissible deviations for basic length size range. Be valid +20°C		
	0-20	>20-75	>75-150
	± 0,5 mm	± 1 mm	± 1,5 mm
		± 1,3 %	± 1 %
			>300