



## CPX Behållare 1600L rektangulär FZ ram

Behållaren har en o-ringstätad 400 mm manlucka. Levereras med 3 x varmförzinkade förstärkningsramar. För att enkelt kunna spärra fast tanken finns spår för spännband på tankens topp och sida. Behållaren kan förses med anslutningar enligt önskemål. Behållarens topp är belastningsbar för t.ex. en doseringspump. Plan ytor för montering av anslutningar på tankens kortsidor varav fyra är skyddade/infällda i tanken.

Art.nr: 216043



Kräver enkeldörr



Ungefärlig storlek

### Specifikationer

Material	PE
Form	Rektangulär
Bottenform	Plan
Utförande	Sluten
Typ av lock	400mm O-ringstätad manlucka
Färg	Naturell
Volym (L)	1600
Längd (mm)	1602
Bredd (mm)	760
Höjd (mm)	1685
Golvytta (m <sup>2</sup> )	1,7
Vikt (kg)	80
Densitet innehåll (max kg/l)	1,2
Tullstatistiskt nummer	3925100000
GTIN	7090046761020
Klimatpåverkan (kg CO <sub>2</sub> -ekv.)	350

Återvinning



### Egenskaper



Anpassningsbar



Återvinningsbar



Brett  
temperaturspann



Kemikalieresistens



Läcktestning



Logistiklösning



Anpassad för  
livsmedel



Enkel att  
rengöra

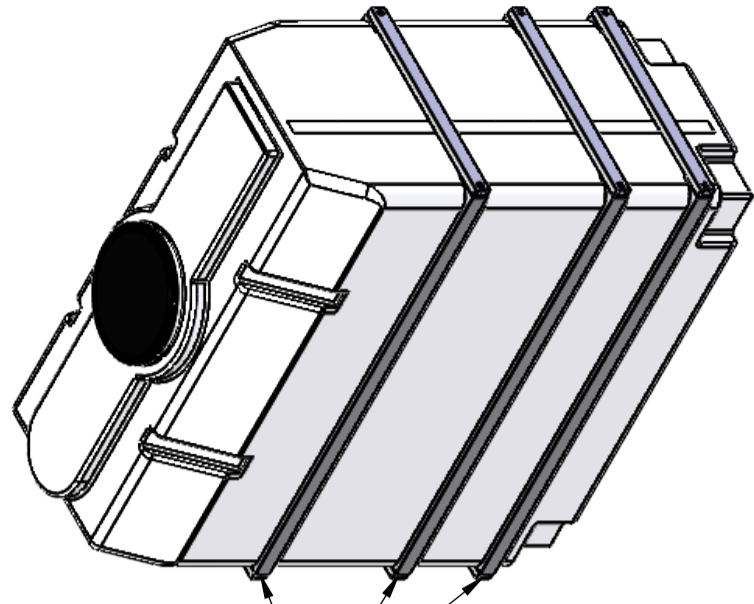
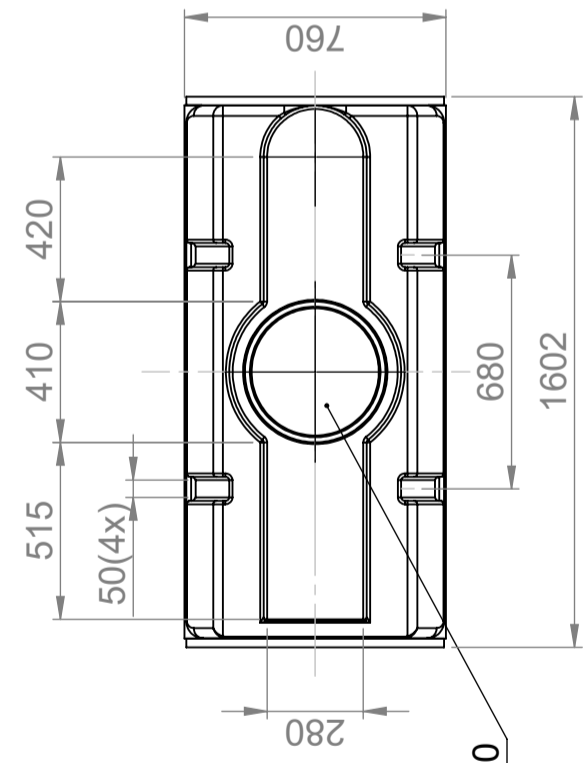
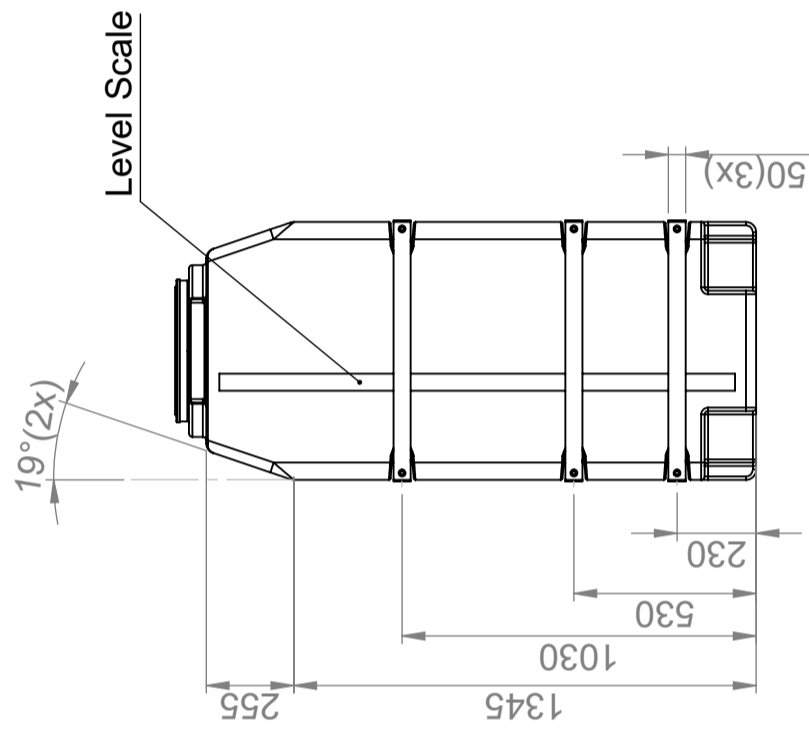
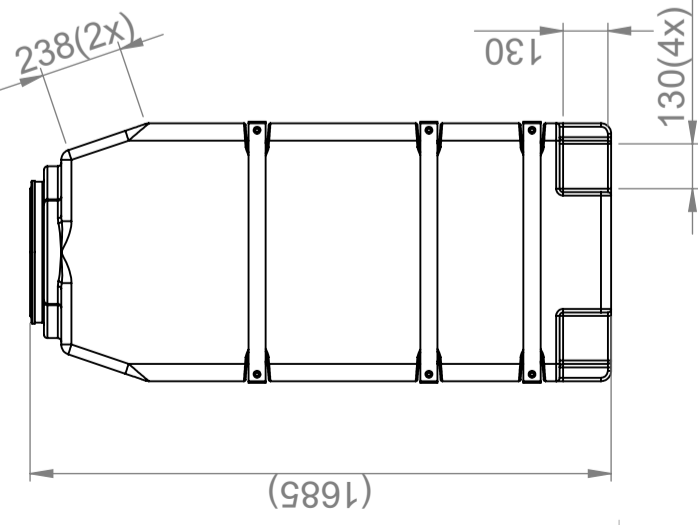
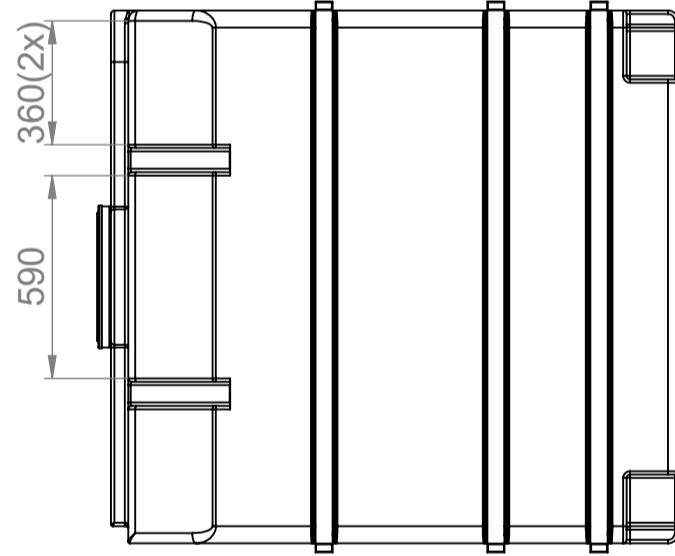
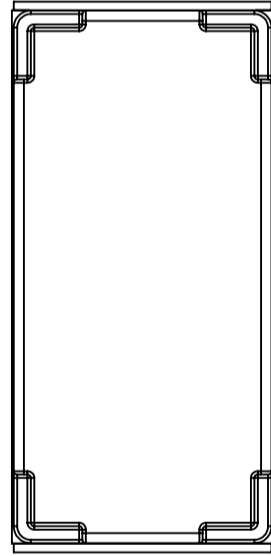

Support Frames made of hot-dipped galvanized steel

This drawing and design is the property of CIPAX. Copying and distribution of the drawing or any contents is prohibited without written permission from authorized personal at CIPAX

Generella toleranser om ej annat anges på ritning	Tillåtna avvikelser för längdmåttområde	
General tolerances if not other stated on drawing	Permissible deviations for basic length size range	
	0-20	± 0,5 mm
	>20-75	± 1 mm
	>75-150	± 1,5 mm
	>150-300	± 1,3 %
	>300	± 1 %

Konstruerad av	Granskad av	Godkänd av - datum	Generell tolerans SS-ISO 2768-1	Generell Ytjämnhet, Ra	Vyplacering	Skala
MB	FB	2023-08-11				1:22



Titel/Benämning  
**Rekt. Behållare 1600L**  
 Ritningsnummer  
**216043**